



AMSLIFT VL autohissi AMSLIFT GPL henkilö- ja tavarahissi Amslift Oy



AMSLIFT auto- ja tavarahissit valmistaa GMV Sweden Ab. GMV-konserni on perustettu vuonna 1958 ja se on maailman suurin hissihydrauliikan valmistaja. GMV Sweden -hissitehdas on ISO 9001 -sertifioitu.

AMSLIFT hissit on mahdollista räätälöidä myös olemassa oleviin rakennuksiin sopiviksi.

AMSLIFT VL (Vehicle Lift) autohissi

AMSLIFT VL autohissi on suunniteltu erityisesti asuin kerrostalojen parkkihalleihin. Hallien suunnittelussa ongelmana on usein ajorampin vaatima suuri tila. AMSLIFT VL autohissi on käytännöllinen ja kustannustehokas ratkaisu tähän ongelmaan.

Autohisseihin on saatavana liikennevalojärjestelmä, jonka avulla ajoneuvot ohjataan hissiin. Automaattiovet, 3D-tutkajärjestelmä ja kauko-ohjaimet varmistavat hissien turvallisen ja helpon käytön. VL autohissi kuljettaa noin 24 autoa tunnissa. Tätä suuremmille ajoneuvomäärille suositellaan useamman rinnakkaisen hissien asentamista.

VL autohissit soveltuvat myös henkilö- ja tavarakuljetuksiin.



AMSLIFT GPL (Goods & Passenger Lift) henkilö- ja tavarahissi

AMSLIFT GPL hissit on suunniteltu teollisuuden tavaraj- ja henkilökuljetuksiin. Tavarahissien mitoitus on helposti räätälöitävissä kohteen mukaan.

Amsliftin valikoimista löytyy tavarahissejä aina 10 000 kg:n nostokykyyn asti. GPL tavarahissien kehittyneet ja yksinkertaiset hydraulitekniiikka takaa varman ja turvallisen käytön niin henkilö- kuin tavarakuljetuksiin.



Lisävarusteet

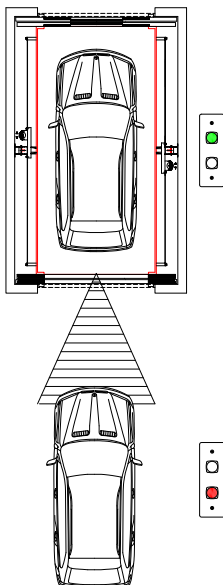

Liikennevalo-ohjaus ja 3D-tutka



Kauko-ohjain



GPL tavarahissin ja VL autohissin mitoitusmerkkejä

Kaikki mitat ovat räätälöitävissä tarpeen mukaan. Taulukon mitat ovat vain esimerkkejä.

Hissin tyyppi	Sallittu kuorma, kg	Korin leveys A, mm	Korin syvyys B, mm	Korin korkeus mm	Oven leveys PL, mm	Kuilunpohjan syvyys KP, mm	Kuilun leveys C, mm	Kuilun syvyys D, mm	Kuilun syvyys (läpikuljettava hissi) D, mm	Ylätila YT, mm
Autohissi										
VL35	3500	2700	5600	2200	2400	1200	3800	6000	6200	3400
VL40	4000	2800	6000	2200	2600	1200	4100	6400	6600	3400
Tavarahissi										
GPL25	1500	1600	2800	2200	1600	1200	2650	3200	3400	3400
GPL50	5000	3500	4500	3400	3500	1200	5250	5100	5400	4600

Ovityypin valinta vaikuttaa kuilun mitoitukseen. Vakio-ovityyppi on C4, nelilehtinen keskeltä aukeava automaattiovi. Käyttämällä kuusilehtistä ovea C6 (joka on GPL50 hissien vakio-ovi) saadaan hissi mahtumaan kapeampaan kuiluun, mutta kuilun syvyyttä kasvaa.

Vakioratkaisuilla nostokorkeus on enintään 15 metriä. Poikkeusjärjestelyillä suurempikin nosto on mahdollinen.

Ylätilan ja kuilunpohjan (kuopan) mitoitus voidaan korvaavilla turvalaitteilla saada vakiomalleja pienemmäksi kun hissi asennetaan olemassa olevaan rakennukseen.

Hissien nopeus on 0,3 – 0,5 m/s.

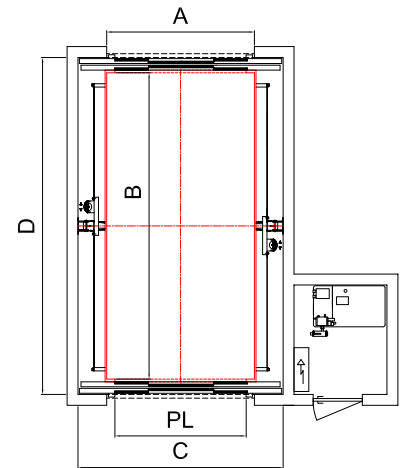
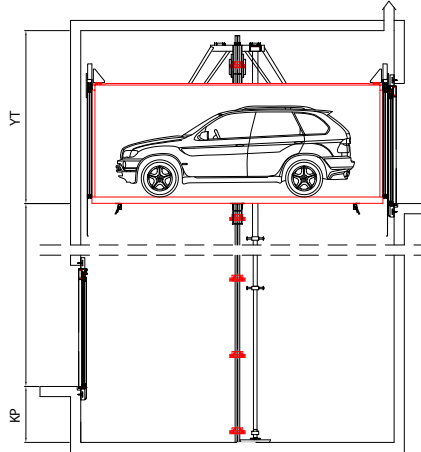
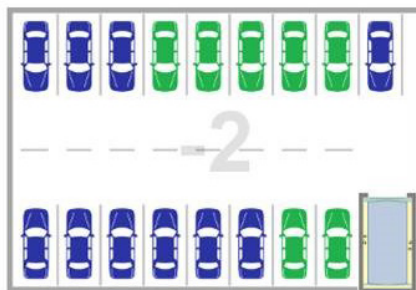
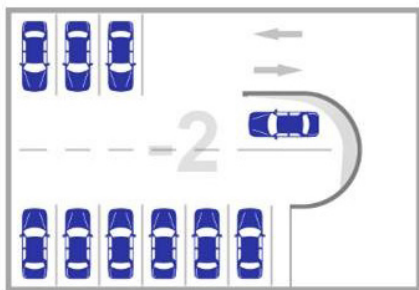
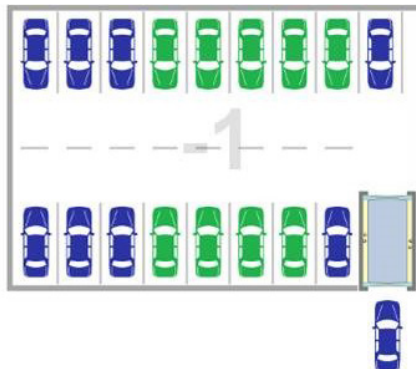
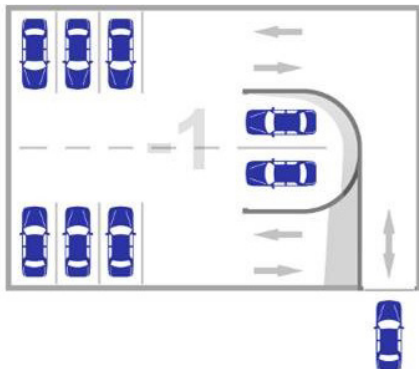
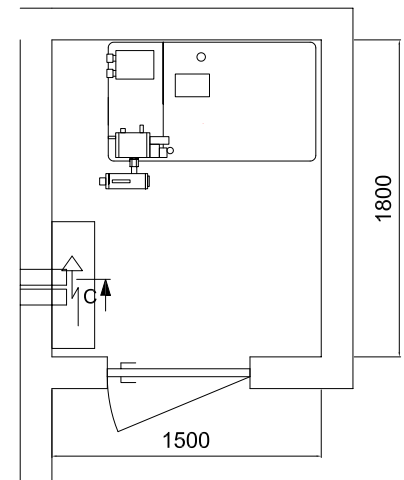
**Esimerkki 2-kerroksisen pysäköintitalon tilankäytöstä ajorampilla tai hissillä****Hissin konehuone****Konehuoneen vakiomitoitus**

- Konehuoneen minimikoko: leveys 1000 x syvyys, 1200 x korkeus 2100.
- Konehuoneen ja hissikuilun lämpötila: +15...+40 astetta.
- Konehuoneen vakiosijainti: Alin kerrostaso hissikuilun vieressä. Tietyin rajoituksin voidaan konehuone sijoittaa muuallekin.

SUUNNITTELU, MAAHANTUONTI, ASENNUS JA HUOLTO

Amslift Oy
Ruissalontie 12
20200 TURKU
Puhelin 010 8393 000
Faksi 010 8393 001
info@amslift.fi www.amslift.fi

